

MNC | Disk Load Cell



제품설명

MNC는 스테인리스 강 재질의 Miniature Disk 타입 로드셀입니다. 밀폐 구조의 압축 타입 로드셀로 설치 공간이 협소한 곳에 사용이 가능하며 반도체 공정 등 다양한 시험 장비 및 계량 시스템에 적합합니다.

제품사양

Capacity(R.L.)	kgf	50, 100, 200, 500, 1K, 2K, 5K, 10K, 20K	
정격출력(R.O.)	mV / V	2.0 ± 0.005	
제로 밸런스	mV / V	0.0 ± 0.06	
정확도 등급	-	-	
비직선성	% R.O.	≤ 0.15	
히스테리시스	% R.O.	≤ 0.15	
컴바인드 에러	% R.O.	≤ 0.15	
반복성	% R.O.	≤ 0.05	
크립(30분)	% R.O.	≤ 0.03	
크립 복귀(30분)	% R.O.	≤ 0.03	
분해도	-	≤ 1/600	
한 눈의 값	mV / V	0.003	
온도영향	- 영점	%/10°C	≤ 0.05
	- 출력	%/10°C	≤ 0.05
인가전압	- 적정 인가전압	V	10
	- 최대 인가전압	V	15
저항	- 입력저항	Ω	420 ± 30
	- 출력저항	Ω	350 ± 3.5
	- 절연저항	MΩ	> 2000
온도보상범위	°C	-10 to +40	
허용온도범위	°C	-30 to +80	
재질 및 표면처리	-	스테인리스강 (50kgf ~ 2tf) 스틸 (5 ~ 20tf)	
케이블 사양	-	Ø5.4 X 4P X 3m (5m) (Urethane)	
허용 과부하	% R.L.	150	

제품특징

- ▶ 압축타입
- ▶ 스테인리스강 재질 (50kgf ~ 2tf)
스틸재질 (5 ~ 20tf)
- ▶ 밀폐구조
- ▶ 로드 버튼 타입 액세서리 일체형 구조
- ▶ IP67 규격에 준한 설계

사용용도

- ▶ 반도체 공정
- ▶ 시험 및 계량 시스템
- ▶ 압축 시험기

제품도면

▶ MNC

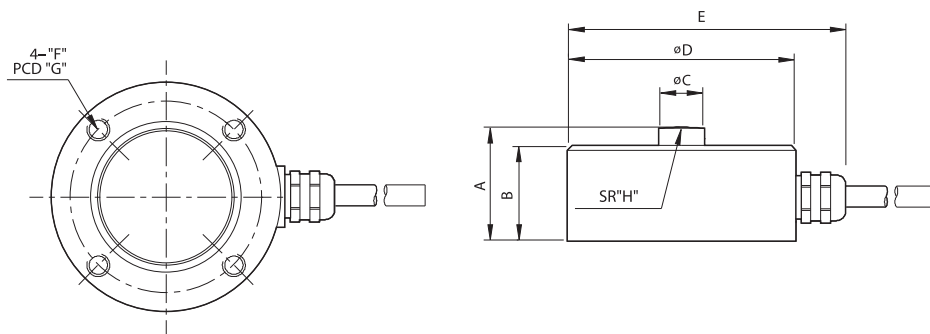

Capa.	A	B	C	D	E	F	G	H	Cable(m)
50~2K	25	21	10	50	64.5	M5 X 0.8 DP 7	42	50	5
5K	40	35	20	98	112.5	M6 X 1.0 DP 8	72	150	
10K	45	40	20	98	112.5	M6 X 1.0 DP 8	72	150	
20K	50	45	20	118	132.5	M8 X 1.25 DP 10	90	250	